

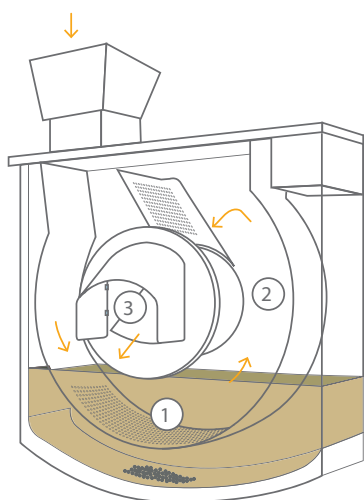

**QUALITYFRY**  
AUTOMATIC SMART COOKING

**iQ 635 CARROUSEL**



### **ECOFRY SYSTEM – Der perfekte Zyklus**

- 1. Frittiervorgang**- Schutz des Öls vor Licht, Wasser und Sauerstoff zur Verlängerung seiner Nutzungsdauer.
- 2. Trocken, golden und knusprig** - Extraktion von Wasser, verdunstetem Öl und verdampften Feststoffpartikeln.
- 3. Entnahme** - Das perfekt zubereitete Produkt wird mit der Schaufel in das Ausgabefach befördert.



**QUALITYFRY**  
AUTOMATIC SMART COOKING

# iQ 635 CARROUSEL

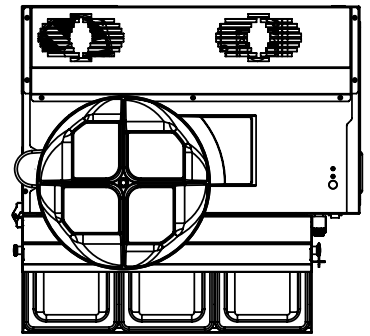
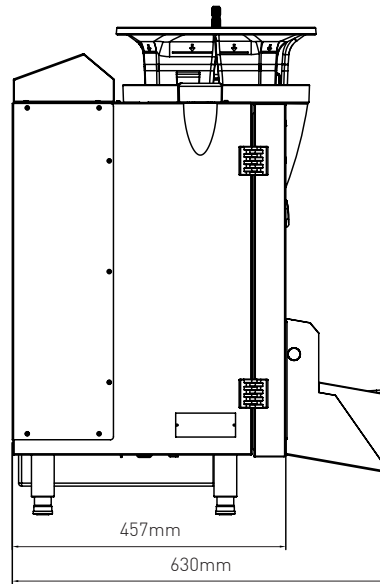
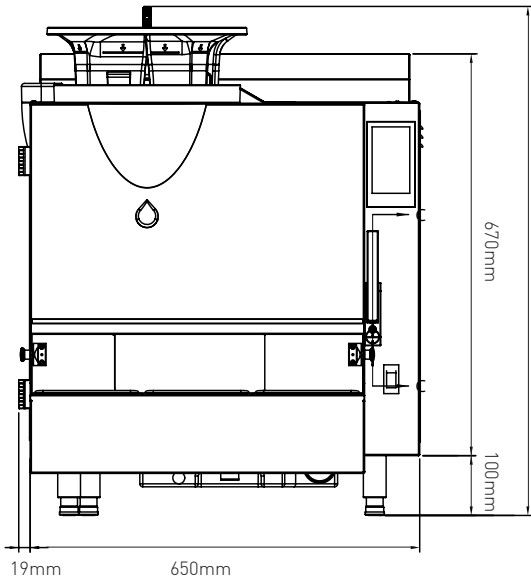

## Abmessungen

| iQ 635 Carrousel           |   |        |
|----------------------------|---|--------|
| Höhe                       | 33,7"                                       | 856 mm |
| Breite                     | 26,4"                                       | 670 mm |
| Tiefe                      | 17,9"                                       | 457 mm |
| Tiefe mit Schale           | 24,8"                                       | 630 mm |
| Gewicht                    | 155 Pfund                                   | 70 Kg  |
| Gewicht mit Verpackung     | 190 Pfund                                   | 86 Kg  |
| Abmessungen mit Verpackung | 1230 x 800 x 600 mm (Höhe x Breite x Tiefe) |        |

| Technische Spezifikationen |                            |   |
|----------------------------|----------------------------|---|
| Ölmenge                    | 5,5 Liter                  |   |
| Ladetrichter               | 4 Bereiche + 2 beim Kochen | 300g Kleine Portionen<br>500g Große Portionen |
| Produktion pro Stunde      | Bis                        | 13 kg**                                       |
| Anzeige                    | 5"-Touchscreen             | 8 programmierbare Zeiten                      |

Für einen ordnungsgemäßen Betrieb muss der Standort des Geräts die folgenden Mindestabstände einhalten:

|                       |     |        |
|-----------------------|-----|--------|
| Oberseite [zum Laden] | 12" | 300 mm |
| Seiten                | 6"  | 150 mm |

Die Installation von iQ 635 Carrousel in geschlossenen Räumen mit eingeschränktem Zutritt bzw. ohne Zutritt kann zum Erlöschen der Garantie führen. Stellen Sie das Gerät nicht in der Nähe von Wärmequellen (Öfen, Grills usw.) oder Auslässen von Klimaanlage auf; andernfalls sollte der Mindestabstand 1 Meter betragen. Die Abluft wird an der Oberseite des Geräts abgeleitet.

\*\* Die stündliche Produktion wurde mit 6x6 mm starken Pommes gemessen. Die Art des Öls, seine Verwendung, die Gartemperatur und die Anfangstemperatur des Produkts beeinflussen die Garzeit und die Produktion pro Stunde.

Kontinuierliche Forschung führt zu ständigen Verbesserungen. Daher können diese Spezifikationen ohne Vorankündigung geändert werden.

\* Die Zertifizierung, die Tests ohne Belüftung und die Effizienztests wurden unabhängig in Labors von SGS durchgeführt und verifiziert. Eine Kopie des Berichts ist auf Anfrage erhältlich.

Um sicherzustellen, dass iQ 635 Carrousel rauchfrei bleibt, MÜSSEN die täglichen, wöchentlichen, monatlichen und jährlichen Reinigungsverfahren eingehalten werden. Der zylindrische Aktivkohlefilter muss in den empfohlenen Abständen ausgetauscht werden. Andernfalls kann die Garantie erlöschen.

FT-SAT-32 Rev.00

## Elektrische Spezifikationen-Einphasig

| iQ 635 Carrousel          |                                     |
|---------------------------|-------------------------------------|
| Spannung                  | 230 VAC                             |
| Frequenz                  | 50/60 Hz                            |
| Leistung                  | 20 A                                |
| *Steckdose <sup>1</sup>   | IEC 60309, 32 A, 3-polige Steckdose |
| *Steckdose <sup>2</sup>   | Bipolarer Stecker mit TT, 25 A      |
| Maximale Eingangsleistung | 4600 W                              |

\* Empfohlene Steckeroptionen, Lieferung ohne diese Stecker.

## Reinigungsprogramm

- Das Öl muss täglich gefiltert werden.
- Der Frittierkessel und alle seine Elemente müssen mindestens einmal pro Woche gereinigt werden.
- Der Kondensatbehälter muss täglich geleert und einmal im Monat ausgewaschen werden.
- Der Metallfilter muss einmal im Monat gereinigt werden.
- Der zylindrische Aktivkohlefilter muss nach 5.000 Bratvorgängen ausgetauscht werden, zusammen mit der Wartung des Geräts.

(Ausgehend von ca. 50 Portionen pro Tag. Geräte mit höherer Produktion benötigen möglicherweise eine häufigere Durchführung des Reinigungsprogramms).

